

## CAPF, CAUF, CHPF și CSCF SERII CU REFRIGERENT DUBLU

EVAPORATOARE DE INTERIOR CU  
CARCASĂ, VOPSITE, ORIENTATE SUS/JOS  
FĂRĂ CARCASĂ ORIENTATE SUS/JOS,  
ORIZONTALE "A" ȘI ORIZONTALE TIP DALĂ



CAUF  
fără carcasă



CAPF  
cu carcasă



CSCF  
orizontal tip dală



CHP  
orizontal tip A

Evaporatoarele Goodman sunt proiectate pentru a fi utilizate cu aerotermele pe gaz, aparate de aer condiționat sistem split și pompe de încălzire, precum și cu suflantele modulare, din două părți. Carcasa este confecționată din oțel galvanizat.

### Caracteristici standard

- Utilizare cu refrigeranții tip R-410A și R-22
- Tăvi de scurgere termoplastice protejate împotriva ruginii, care asigură un nivel redus de reținere a apei
- Dispozitiv de expansiune cu sens unic numai la pompa de încălzire.
- Tuburi de cupru cu nervuri sau ondulate și radiator cu aripioare de aluminiu

### Caracteristicile carcasei serpentinei

- Izolația impregnată cu o peliculă
- Finisare galvanizată și ornamentată
- Finisare cu vopsea tip gri arhitectural pentru evaporatoarele cu carcase CA și CH
- Imbinare suprapusă față pentru acces ușor
- Evaporatoarele CHPF de 17 1/2", 21" și 24 1/2" sunt prevăzute cu o placă adaptare de 31/2"
- Evaporatoarele CAPF e 171/2", 21" și 241/2" sunt prevăzute cu două plăci adaptare de 1 3/4"

\* Nota: 1" (inch) = 2.54 cm

**NOTĂ:** NU UTILIZAȚI ACESTE PRODUSE CU AEROTERMELE PE BAZĂ DE ULEI SAU ORICE ALTE APLICAȚII ÎN CAZUL CĂRORA TEMPERATURA LA TĂVILE DE DRENAJ POATE DEPĂȘI 148.87°C. În cazul în care aceste serpentine sunt utilizate cu un aeroterme pe ulei sau altă aplicație la care temperatura extrem de ridicată poate periclita sau amenința durabilitatea tăviței de scurgere, această tăviță preinstalată din fabrică trebuie înlocuită cu una rezistentă la temperaturi foarte ridicate. Kiturile pentru tăvile de drenaj rezistente la temperaturi mari sunt disponibile sub formă de accesorii pentru instalare la fața locului.

### Accesorii

- Kituri pentru valvele de expansiune instalate la fața locului (TX3N2, TX5N2, TX3N4 sau TX5N4)
- Kituri pentru tăvițele de scurgere pentru temperaturi ridicate, instalate la fața locului. Temperatura maximă clasată la 201.42°C



## NOMENCLATURA MODEL Nr.

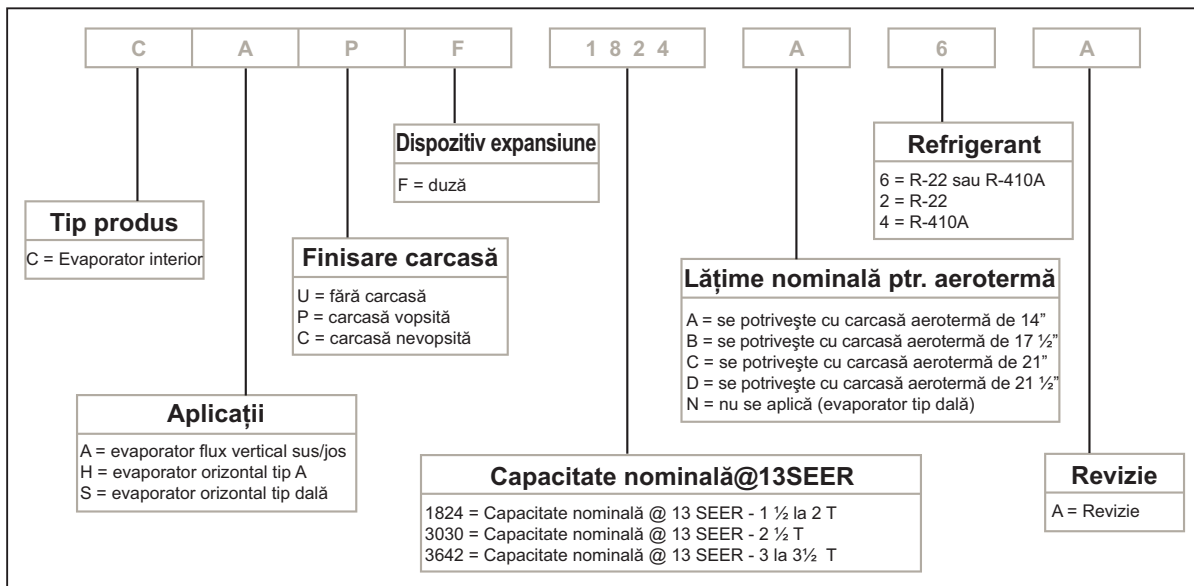

\* Notă: T = tonă (capacitate)  
1T = 12 BTU/h (sistem britanic)  
1T = 3,517 Kw (sistem metric)

**CAUF- EVAPORATOARE FĂRĂ CARCASĂ PENTRU INTERIOR,  
CU ORIENTARE FLUX SUS/JOS**

Model	Dimensiuni carcasă			Capacitate	Înălțime/ lățime evaporator	Nr. rânduri	Conexiune		Greutate brută
	Lățime	Lungime	Înălțime				Lichid	Vapori	
CAUF1824A6A	13"	20½"	18⅛"	1½-2	14" x 16¾"	3	⅜"	¼"	24
CAUF1824B6A	16½"	20½"	20"	1½-2	16" x 16¾"	3	⅜"	¼"	31
CAUF1824B6BA	16½"	20½"	16⅞"	2	14" x 16¾"	3	⅜"	¼"	24
CAUF1824C6A	20"	20½"	17¼"	1½-2	14" x 16¾"	3	⅜"	¼"	31
CAUF3030A6A	13"	20½"	20"	2½	16" x 16¾"	3	⅜"	¼"	24
CAUF3030B6A	16½"	20½"	20"	2½	16" x 16¾"	3	⅜"	¼"	31
CAUF3030C6A	20"	20½"	18"	2½	16" x 16¾"	3	⅜"	¼"	43
CAUF3030D6A	23"	20½"	17⅜"	2½	16" x 16¾"	3	⅜"	¼"	44
CAUF3131B6A	16½"	20½"	19 <sup>15</sup> / <sub>16</sub> "	2½	18" x 16¾"	3	⅜"	¼"	43
CAUF3131C6BA	20	20½"	21 <sup>4</sup> / <sub>9</sub> "	2½	18" x 16¾"	3	⅜"	¼"	43
CAUF3131C6A	20"	20½"	23¾"	2½	20" x 16¾"	3	⅜"	⅞"	44
CAUF3636A6A	13"	20½"	24⅛"	3	22" x 16¾"	3	⅜"	⅞"	40
CAUF3636B6A	16½"	20½"	23 <sup>15</sup> / <sub>16</sub> "	3	22" x 16¾"	3	⅜"	⅞"	44
CAUF3636C6A	20"	20½"	23½"	3	22" x 16¾"	3	⅜"	⅞"	44
CAUF3636D6A	23"	20½"	31"	3	22" x 16¾"	3	⅜"	⅞"	55
CAUF3642C6A	20"	20½"	27 <sup>15</sup> / <sub>16</sub> "	3-3½	26" x 16¾"	3	⅜"	⅞"	55
CAUF3642D6A	23"	20½"	27¾"	3-3½	26" x 16¾"	4	⅜"	⅞"	60
CAUF3642D6AB	23"	20½"	28¼"	3.5	26" x 16¾"	3	⅜"	⅞"	55
CAUF4860C6A	20"	20½"	27 <sup>15</sup> / <sub>16</sub> "	4-5	26" x 16¾"	4	⅜"	⅞"	55
CAUF4860D6A	23"	20½"	27¾"	4-5	26" x 16¾"	4	⅜"	⅞"	60

**DIMENSIUNI**

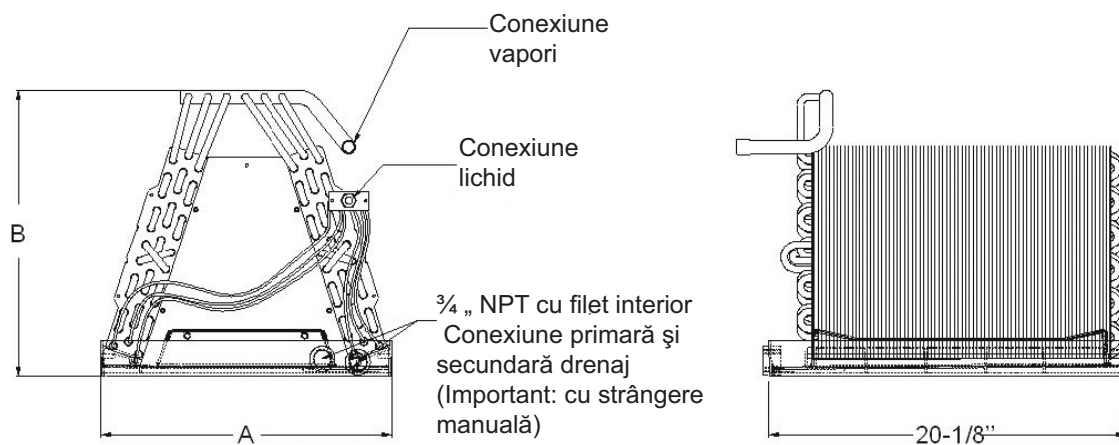

## CAPF- EVAPORATOARE CU CARCASĂ PENTRU INTERIOR, CU ORIENTARE FLUX SUS/JOS

Model	Dimensiuni carcasă			Lățimea deschiderii	Suprafață evaporator FT <sup>2</sup>	Lățime x înălțime	Capacitate nominală Tone	Nr. rânduri tuburi	Conexiune		Greutate brută
	Lățime	Lun-gime	Înăl-țime						Lichid	Vapori	
CAPF1824A6A	14"	21"	18"	13"	3¼	14" x 16¾"	1½-2	3	¾"	¾"	38
CAPF1824B6A	17½"	21"	22"	16½"	3 <sup>5</sup> / <sub>7</sub>	16" x 16¾"	1½-2	3	¾"	¾"	42
CAPF1824B6BA	17½"	21"	18"	16½"	3¼	14" x 16¾"	2	3	¾"	¾"	42
CAPF1824C6A	21"	21"	22"	20"	3¼	14" x 16¾"	1½-2	3	¾"	¾"	48
CAPF3030A6A	14"	21"	22"	13"	3¼	16" x 16¾"	2½	3	¾"	¾"	40
CAPF3030B6A	17½"	21"	22"	16½"	3¼	16" x 16¾"	2½	3	¾"	¾"	48
CAPF3030C6A	21"	21"	22"	20"	3¼	16" x 16¾"	2½	3	¾"	¾"	60
CAPF3030D6A	24½"	21"	22"	23½"	3¼	16" x 16¾"	2½	3	¾"	¾"	60
CAPF3131B6A	17½"	21"	22"	16½"	4 <sup>1</sup> / <sub>5</sub>	18" x 16¾"	2½	3	¾"	¾"	60
CAPF3131C6A	21"	21"	26"	20"	4 <sup>2</sup> / <sub>3</sub>	20" x 16¾"	2½	3	¾"	7/8"	65
CAPF3131C6BA	21"	21"	22"	20"	4 <sup>1</sup> / <sub>5</sub>	18" x 16¾"	2½	3	¾"	¾"	60
CAPF3636A6A	14"	21"	26"	13"	5 <sup>1</sup> / <sub>8</sub>	22" x 16¾"	3	3	¾"	7/8"	48
CAPF3636B6A	17½"	21"	26"	16½"	5 <sup>1</sup> / <sub>8</sub>	22" x 16¾"	3	3	¾"	7/8"	55
CAPF3636C6A	21"	21"	26"	20"	5 <sup>1</sup> / <sub>8</sub>	22" x 16¾"	3	3	¾"	7/8"	65
CAPF3636D6A	24½"	21"	26"	23½"	5 <sup>1</sup> / <sub>8</sub>	22" x 16¾"	3	3	¾"	7/8"	60
CAPF3642C6A	21"	21"	30"	20"	6	26" x 16¾"	3-3½	3	¾"	7/8"	61
CAPF3642D6A	24½"	21"	30"	23½"	6	26" x 16¾"	3-3½	4	¾"	7/8"	75
CAPF3642D6AB	24½"	21"	30"	23½"	6	26" x 16¾"	3-3½	3	¾"	7/8"	68
CAPF4860C6A	21"	21"	30"	20"	6	26" x 16¾"	4-5	4	¾"	7/8"	68
CAPF4860D6A	24½"	21"	30"	23½"	6	26" x 16¾"	4-5	4	¾"	7/8"	75

### DIMENSIUNI

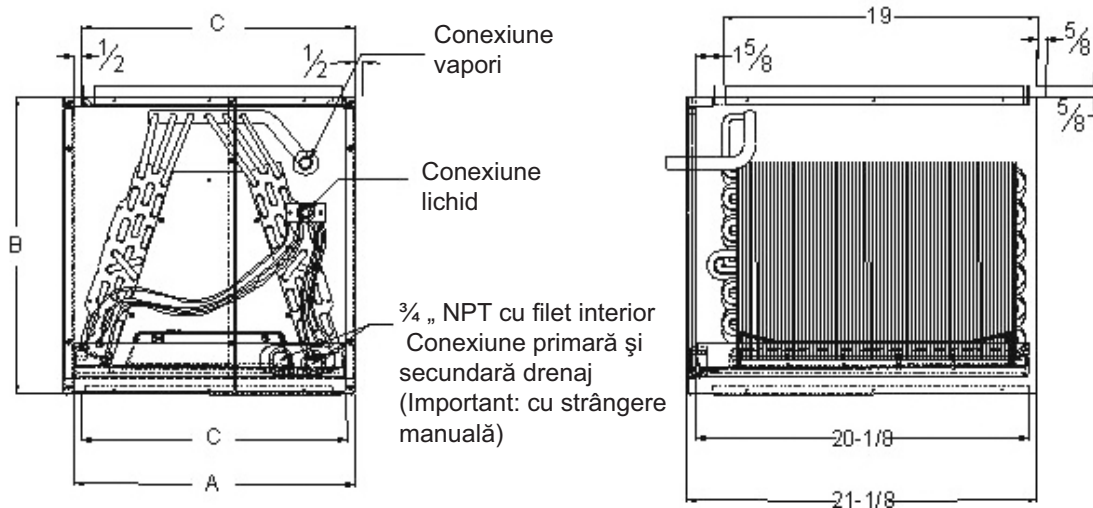

# CHPF- EVAPORATOARE INTERIOARE, ORIZONTALE TIP A CU CARCASĂ

Model	Dimensiune carcasă			Lățimea deschiderii D	Capacitate nominală Tone	Suprafață evaporator	Înălțime x lățime	Nr. rînduri tuburi	Conexiune		Greutate brută
	Lățime	Lungime	Înălțime						Lichid	Vapori	
CHPF1824A6A	21 1/8"	26"	14"	19"	1 1/2-2	3 1/3	12" x 20 1/8"	3	3/8"	3/4"	40
CHPF2430B6A	21 1/8"	26"	17 1/2"	19"	2-2 1/2	4 1/2	16" x 20 1/8"	3	3/8"	3/4"	60
CHPF3636B6A *	21 1/8"	26"	17 1/2"	19"	3	4 1/3	16" x 19 1/2"	4	3/8"	7/8"	55
CHPF3642C6A	21 1/8"	26"	21"	19"	3-3 1/2	4 1/3	16" x 19 1/2"	4	3/8"	7/8"	65
CHPF3642D6A	21 1/8"	26"	24 1/2"	19"	3-3 1/2	6	22" x 19 1/2"	3	3/8"	7/8"	65
CHPF4860D6A	21 1/8"	26"	24 1/2"	19"	4-5	6	22" x 19 1/2"	4	3/8"	7/8"	70

1" (inch) = 2,54 cm  
1Ft<sup>2</sup> = 0.093 m<sup>2</sup>

## DIMENSIUNI

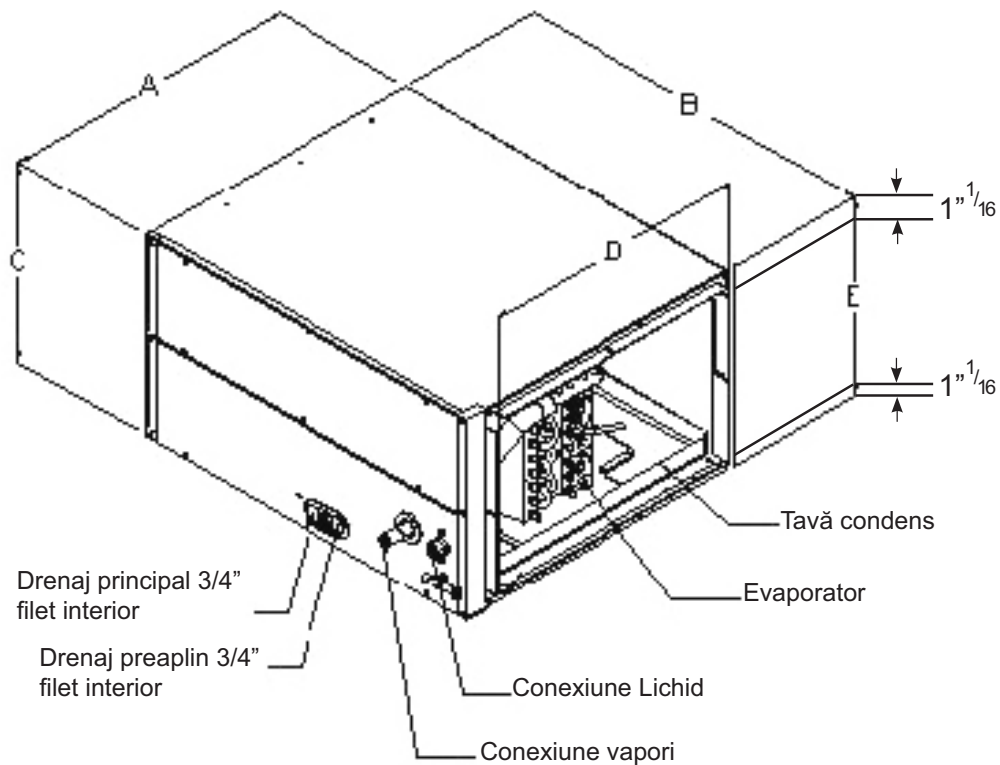

Notă: Toate flanșele deschiderii sunt de 1,58 cm

## CSCF- EVAPORATOARE ORIZONTALE TIP DALĂ

Model	Dimensiune carcasă			Lățimea deschiderii D	Capacitate nominală Tone	Suprafață evaporator	Înălțime x lățime	Nr. rînduri tuburi	Conexiune		Greutate brută
	Lățime A	Lungime B	Înălțime C						Lichid	Vapori	
CSCF1824N6A	25½"	12"	25"	16"	1½-2	3.29	24" x 19¾"	3	⅜"	¾"	42
CSCF3036N6A	33½"	12"	25"	24"	2½-3	4.67	24" x 28"	3	⅜"	⅞"	53
CSCF3642N6A	39½"	12"	25"	30"	3-3½	5.67	24" x 34"	3	⅜"	⅞"	58
CSCF4860N6A	39½"	12"	25"	30"	4-5	5.67	24" x 34"	4	⅜"	⅞"	65

### DIMENSIUNI

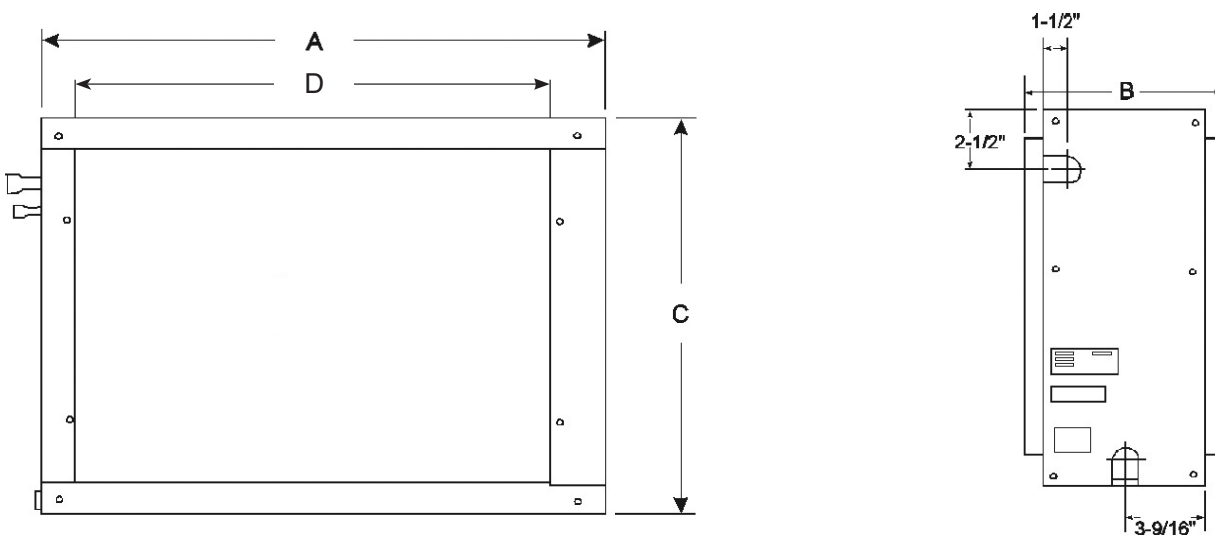

**SPECIFICAȚII DEBIT DE AER PENTRU CA\*F**

Pierderile de presiune statică prin evaporatorul vertical/orizontal  
 Coeficienți pentru evaporator umed sau uscat (scfm vs. inch coloană apă)

CA**018A2*	SCFM	400	500	600	700	800	900	1000	1100	1200										
	WET	0.043	0.065	0.092	0.122	0.163	0.211	0.266	0.315	0.365										
CA**018B2*	DRY	0.036	0.054	0.077	0.103	0.133	0.167	0.212	0.256	0.303										
	SCFM	400	500	600	700	800	900	1000	1100	1200										
CA**024A2*	WET	0.039	0.060	0.086	0.116	0.148	0.189	0.231	0.278	0.320										
	DRY	0.034	0.052	0.073	0.098	0.129	0.163	0.205	0.254	0.293										
CA**025B2*	SCFM	400	500	600	700	800	900	1000	1100	1200										
	WET	0.039	0.073	0.110	0.151	0.198	0.249	0.304	0.369	0.436										
CA*F1824A6*	DRY	0.034	0.055	0.083	0.117	0.153	0.193	0.239	0.285	0.339										
	SCFM	400	500	600	700	800	900	1000	1100	1200										
CA*F1824B6*	WET	0.049	0.072	0.104	0.138	0.179	0.227	0.276	0.320	---										
	DRY	0.043	0.064	0.090	0.120	0.155	0.199	0.245	0.293	0.340										
CA*F1824B6*	SCFM	400	500	600	700	800	900	1000	1100	1200										
	WET	0.019	0.043	0.071	0.102	0.139	0.180	0.226	0.281	0.340										
CA**036A2*	DRY	0.010	0.034	0.060	0.084	0.113	0.145	0.175	0.213	0.255										
	SCFM	600	700	800	900	1000	1100	1200	1300	1400										
CA**036B2*	WET	0.016	0.036	0.061	0.089	0.122	0.161	0.199	0.247	0.294										
	DRY	0.011	0.028	0.049	0.073	0.100	0.130	0.164	0.200	0.241										
CA**036C2*	SCFM	600	700	800	900	1000	1100	1200	1300	1400	1500									
	WET	0.060	0.085	0.115	0.149	0.189	0.236	0.285	0.339	0.395										
CA*F3030B6*	DRY	0.044	0.077	0.107	0.139	0.173	0.211	0.256	0.301	0.347										
	SCFM	600	700	800	900	1000	1100	1200	1300	1400	1500									
CA*F3030C6*	WET	0.036	0.038	0.054	0.073	0.097	0.124	0.148	0.179	0.212										
	DRY	0.013	0.031	0.045	0.061	0.079	0.102	0.127	0.150	0.176										
CA*F3030D6A*	SCFM	600	700	800	900	1000	1100	1200	1300	1400	1500	1600								
	WET	0.021	0.030	0.045	0.062	0.080	0.101	0.121	0.147	0.172	0.431									
CA*F3131B6A*	DRY	0.015	0.026	0.038	0.052	0.069	0.089	0.108	0.128	0.150	0.346									
	SCFM	600	700	800	900	1000	1100	1200	1300	1400	1500	1600								
CA*F3131C6A*	WET	0.050	0.083	0.112	0.146	0.184	0.225	0.276	0.323	0.375	0.322									
	DRY	0.048	0.070	0.090	0.118	0.152	0.186	0.220	0.259	0.300	0.252									
CA*F3636B6A*	SCFM	600	700	800	900	1000	1100	1200	1300	1400	1500	1600								
	WET	0.038	0.058	0.080	0.104	0.132	0.164	0.199	0.236	0.277	0.337									
CA*F3636C6A*	DRY	0.028	0.045	0.065	0.086	0.111	0.137	0.164	0.187	0.216	0.264									
	SCFM	600	700	800	900	1000	1100	1200	1300	1400	1500	1600	1700	1800	1900					
CAP*049C2*	WET	0.039	0.060	0.090	0.108	0.136	0.168	0.206	0.244	0.288	0.381	0.436								
	DRY	0.030	0.047	0.068	0.089	0.114	0.149	0.167	0.197	0.230	0.285	0.323								
CAP*049D2*	SCFM	600	700	800	900	1000	1100	1200	1300	1400	1500	1600	1700	1800	1900	2000	2100	2200		
	WET	0.031	0.072	0.103	0.133	0.163	0.199	0.239	0.284	0.330	0.264	0.301								
CA*F3642C6*	DRY	0.018	0.051	0.076	0.099	0.122	0.149	0.180	0.214	0.249	0.216	0.250								
	SCFM	600	700	800	900	1000	1100	1200	1300	1400	1500	1600	1700	1800	1900	2000	2100	2200		
CA*F3642D6A*	WET	0.036	0.048	0.065	0.085	0.106	0.132	0.159	0.190	0.226	0.410	0.460	0.510							
	DRY	0.026	0.038	0.053	0.072	0.092	0.114	0.138	0.161	0.184	0.350	0.390	0.430							
CAP*049C2*	SCFM	800	900	1000	1100	1200	1300	1400	1500	1600	1700	1800	1900	2000	2100	2200				
	WET	0.077	0.104	0.126	0.154	0.184	0.224	0.263	0.307	0.347	0.267	0.301	0.341							
CAP*049D2*	DRY	0.067	0.087	0.108	0.133	0.162	0.190	0.226	0.264	0.304	0.232	0.260	0.291							
	SCFM	800	900	1000	1100	1200	1300	1400	1500	1600	1700	1800	1900	2000	2100	2200				
CA*F4860C6A*	WET	0.047	0.064	0.081	0.101	0.125	0.148	0.176	0.205	0.235	0.300	0.320	0.360	0.400	0.450	0.490				
	DRY	0.042	0.057	0.074	0.091	0.110	0.133	0.156	0.180	0.205	0.230	0.250	0.280	0.310	0.340	0.370				
CA*F4860D6A*	SCFM	800	900	1000	1100	1200	1300	1400	1500	1600	1700	1800	1900	2000	2100	2200				
	WET	0.070	0.070	0.090	0.110	0.140	0.160	0.180	0.230	0.250	0.290	0.330	0.370	0.410	0.440					
CA*F3642C6*	DRY	0.055	0.060	0.070	0.090	0.110	0.130	0.160	0.180	0.200	0.190	0.210	0.240	0.260	0.290	0.320				
	SCFM	800	900	1000	1100	1200	1300	1400	1500	1600	1700	1800	1900	2000	2100	2200				
CA*F3642D6A*	WET	0.070	0.070	0.090	0.110	0.130	0.150	0.170	0.200	0.230	0.240	0.270	0.310	0.350	0.400	0.430				
	DRY	0.050	0.050	0.070	0.090	0.100	0.120	0.130	0.150	0.170	0.220	0.240	0.270	0.300	0.330	0.370				
CA*F4860C6A*	SCFM	800	900	1000	1100	1200	1300	1400	1500	1600	1700	1800	1900	2000	2100	2200				
	WET	0.062	0.070	0.090	0.100	0.120	0.140	0.160	0.190	0.220	0.190	0.210	0.240	0.270	0.290	0.310				
CA*F4860D6A*	DRY	0.049	0.060	0.070	0.090	0.110	0.130	0.150	0.170	0.190	0.150	0.160	0.180	0.200	0.220	0.250				
	SCFM	800	900	1000	1100	1200	1300	1400	1500	1600	1700	1800	1900	2000	2100	2200				
CA*F4860C6A*	WET	0.055	0.060	0.070	0.080	0.100	0.110	0.120	0.150	0.170	0.390	0.430	0.470	0.510						
	DRY	0.030	0.040	0.050	0.060	0.070	0.090	0.100	0.110	0.130	0.330	0.370	0.410	0.440						
CA*F4860D6A*	SCFM	1000	1100	1200	1300	1400	1500	1600	1700	1800	1900	2000	2100	2200						
	WET	0.110	0.130	0.150	0.180	0.210	0.240	0.280	0.310	0.340	0.270	0.310	0.340	0.380						
CA*F4860D6A*	DRY	0.100	0.120	0.140	0.160	0.190	0.220	0.240	0.270	0.310	0.230	0.250	0.280	0.300						
	SCFM	1000	1100	1200	1300	1400	1500	1600	1700	1800										
CA*F4860D6A*	WET	0.070	0.090	0.110	0.120	0.150	0.170	0.190	0.220	0.240										
	DRY	0.060	0.080	0.090	0.110	0.120	0.140	0.160	0.180	0.210										

## SPECIFICAȚII DEBIT DE AER PENTRU CHPF

Pierderile de presiune statică prin evaporatorul orizontal dreapta  
Scăderea debitului de aer (SCFM) raportată la scăderea presiunii (inch coloană apă)

CHP*024A2*	SCFM	400	500	600	700	800	900	1000	1100	1175							
	WET	0.042	0.064	0.110	0.123	0.161	0.204	0.256	0.310	0.355							
	DRY	0.034	0.053	0.076	0.104	0.136	0.173	0.216	0.262	0.318							
CHP*025B2*	SCFM	400	500	600	700	800	900	1000	1100	1200							
	WET	0.008	0.023	0.042	0.065	0.092	0.120	0.154	0.186	0.224							
	DRY	0.001	0.016	0.034	0.055	0.080	0.108	0.137	0.172	0.208							
CHPF1824A6*	SCFM	600	700	800	900	1000	1100	1200	1300	1400	1500	1600					
	WET	0.082	0.129	0.172	0.222	0.277	0.331	0.406	0.472	0.555	0.641	---					
	DRY	0.076	0.115	0.156	0.199	0.252	0.304	0.364	0.428	0.513	---	---					
CHP*036B2*	SCFM	600	700	800	900	1000	1100	1200	1300	1400	1500	1600					
	WET	0.024	0.041	0.061	0.082	0.104	0.130	0.159	0.191	0.225	0.262	---					
	DRY	0.024	0.041	0.058	0.078	0.102	0.125	0.154	0.186	0.219	---	---					
CHPF2430B6*	SCFM	600	700	800	900	1000	1100	1200	1300	1400	1500	1600					
	WET	0.056	0.074	0.102	0.134	0.168	0.208	0.251	0.300	0.356	0.410	0.464					
	DRY	0.051	0.072	0.095	0.124	0.159	0.197	0.238	0.283	0.331	0.378	0.434					
CHPF3642C6*	SCFM	800	900	1000	1100	1200	1300	1400	1500	1600	1700	1800					
	WET	0.083	0.103	0.126	0.151	0.178	0.208	0.240	0.274	0.310	0.346	0.383					
	DRY	0.073	0.096	0.120	0.144	0.169	0.196	0.224	0.254	0.286	0.319	0.354					
CHPF3642D6*	SCFM	800	900	1000	1100	1200	1300	1400	1500	1600	1700	1800	SCFM	1900	2000	2100	2200
	WET	0.046	0.050	0.060	0.070	0.090	0.110	0.130	0.160	0.180	0.210	0.240	WET	0.260	0.300	0.320	0.350
	DRY	0.017	0.040	0.060	0.070	0.090	0.110	0.130	0.150	0.170	0.200	0.220	DRY	0.250	0.280	0.310	0.340
CHPF4860D6*	SCFM	900	1000	1100	1200	1300	1400	1500	1600	1700	1800	1900	SCFM	2000	2100	2200	
	WET	0.060	0.080	0.090	0.120	0.140	0.160	0.190	0.220	0.250	0.280	0.320	WET	0.350	0.390	0.430	
	DRY	0.060	0.080	0.100	0.120	0.140	0.160	0.180	0.210	0.240	0.270	0.300	DRY	0.330	0.370	0.400	

Notă: Pentru aplicațiile orizontale stânga debitul se reduce cu 3%

## ACCESORII

### VALVE DE EXPANSIUNE

Model	
TX3N2	Kit valva de expansiune, cu instalare la fața locului, etanșate, pentru aparate de aer condiționat de 1 ½ până la 3 tone, cu refrigerent R-22 și pompe de încălzire; a se utiliza cu evaporatoare tip CA**/CH** și dulap tip AR**/AE
TX5N2	Kit valva de expansiune, cu instalare la fața locului, etanșate, pentru aparate de aer condiționat de 1 ½ până la 5 tone, cu refrigerent R-22 și pompe de încălzire; a se utiliza cu evaporatoare tip CA**/CH** și dulap tip AR**/AE
TX3N4	Kit valva de expansiune, cu instalare la fața locului, etanșate, pentru aparate de aer condiționat de 1 ½ până la 3 tone, cu refrigerent R-410 A și pompe de încălzire; a se utiliza cu evaporatoare tip CA**/CH** și dulap tip AR**/AE
TX5N4	TKit valva de expansiune, cu instalare la fața locului, etanșate, pentru aparate de aer condiționat de 1 ½ până la 5 tone, cu refrigerent R-410 A și pompe de încălzire; a se utiliza cu evaporatoare tip CA**/CH** și dulap tip AR**/AE

NOTĂ: Unitățile de condensare și pompele de încălzire prevăzute cu compresoare cu piston împreună cu o serpentină de interior, folosind valvă de expansiune termică necesită utilizarea unui condensator de pornire.

### TAVĂ DE CONDENS

Model	Lățime aerotermă
HTP-A	14" aeroterme
HTP-B	17 <sup>n</sup> / <sub>2</sub> aeroterme
HTP-C	21" aeroterme
HTP-D	27 <sup>n</sup> / <sub>2</sub> aeroterme

## Calitatea face diferența!

Toate sistemele noastre sunt proiectate și fabricate conform unor standarde unice de înaltă calitate, indiferent de dimensiuni sau de randament energetic. Aceste aparate au fost proiectate cu scopul de a reduce numărul celor mai frecvente cauze ale defecțiunilor. Remedierea problemelor este simplă, iar utilizarea aparatelor nu necesită o pregătire de specialitate. Compania noastră utilizează materiale și componente de calitate. În concluzie, precizăm că rezistența la utilizare a fiecărui aparat este testată înainte de ieșirea din fabrică. Acesta este motivul pentru care știm ... calitatea oferită de noi este unică.

Vizitați site-ul nostru la adresa  
www.goodmanmfg.com pentru informații despre:  
Produse Goodman • Servicii clienți • Piese

**Goodman Manufacturing Company, L.P.**  
2550 North Loop West, Suite 400  
Houston, Texas 77092 SUA

Goodman Manufacturing Company, L.P. își rezervă dreptul de a întrerupe fabricarea sau de a modifica specificații și modele fără înștiințare în prealabil și fără obligații care decurg din acestea.  
Copyright © 2003 Goodman Manufacturing Company, L.P. • Houston, Texas • Tipărit în S.U.A. • Produsele Goodman sunt fabricate în S.U.A.